

MANUAL DE INSTRUÇÕES

MÁQUINA DE LIMPEZA DE ALTA PRESSÃO

J7600

USO PROFISSIONAL



Atenção:

Não utilizar o equipamento sem antes ler o manual de instruções



SAC 0800 131513

✉ ASSISTENCIA.CLEAN@JACTO.COM.BR

📘 FACEBOOK.COM/JACTOCLEAN

jactoclean 
Produtos de confiança, limpeza de qualidade!

MÁQUINAS AGRÍCOLAS JACTO S.A. - JACTOCLEAN

Av. Perimetral, 901 - Distrito Industrial
17580-000 - Pompéia - SP - Brasil

Tel.: (14) 3405-3010 - Fax: (14) 3405-3030

E-mail: assistencia.clean@jacto.com.br

Home page: www.jactoclean.com.br

WWW.JACTOCLEAN.COM.BR

jactoclean 
Produtos de confiança, limpeza de qualidade!

ACESSÓRIOS OPCIONAIS

- Mangueira 20 mRG: 549030
- Niple de união (mangueiras)RG: 062000
- FiltroRG: 484691
- Bico turbo 045 :RG: 139626

INTRODUÇÃO

A MÁQUINA DE LIMPEZA JACTOCLEAN J 7600 foi desenvolvida para limpar, desengraxar máquinas e equipamentos industriais e agrícolas, veículos em geral, remover sujeiras em estruturas metálicas e em outras aplicações que exijam jato de alta pressão.

É oferecida nas seguintes versões:

- MONOFÁSICA (220 V)
 - TRIFÁSICA (220 V e 380 V)
- } - Com carrinho para transporte;
} - Com "By pass".

Qualquer sugestão, dúvida ou reclamação contate nosso Serviço de Atendimento ao Cliente: Av. Perimetral, 901 - Distrito Industrial - CEP 17580-000 - Pompéia - SP - Brasil - Fone:(14) 3405-3010 - ou ligue grátis: 0800 - 131513 - Fax: (14) 3405-3030 - e-mail: assistencia.clean@jacto.com.br. O horário do nosso atendimento comercial é de segunda a sexta-feira das 07h15 às 17h18.

MÁQUINAS AGRÍCOLAS JACTO S.A. - *JACTOCLEAN*

GARANTIA

- Utilização de peças não originais JACTO;
- Defeitos causados pela falta de lubrificação, limpeza ou ausência do filtro na entrada de água ou sucção de aditivos;
- Alteração ou destruição da Plaqueta de Identificação do Produto;
- Alteração no equipamento ou de qualquer característica original;
- Abusos ou negligências para com as recomendações do fabricante;
- Preenchimento incompleto ou incorreto do CERTIFICADO DE GARANTIA;
- PERDA DA NOTA FISCAL DE COMPRA;
- Danos causados por agentes de natureza regional, como por exemplo, quebra do cabeçote devido congelamento da água em seu interior, provocado por baixa temperatura.

ITENS EXCLUÍDOS DA GARANTIA:

- Defeitos decorrentes de acidentes;
- Óleo lubrificante;
- Peças que apresentarem desgaste natural pelo uso, SALVO DEFEITOS DE FABRICAÇÃO, MONTAGEM OU DE MATÉRIA-PRIMA.
- Danos de natureza pessoal ou material do usuário, proprietário ou terceiros;
- Deslocamentos e mobilização de pessoas e veículos.
- Deslocamentos e fretes dos equipamentos, peças e componentes, para garantias não concedidas;

GENERALIDADES:

- A troca de peça(s) em garantia não prorroga e nem reinicia o período de garantia;
- MESMO DENTRO DO PERÍODO DE GARANTIA, É DE RESPONSABILIDADE DO PROPRIETÁRIO LEVAR O EQUIPAMENTO COM TODOS OS SEUS ACESSÓRIOS AO SERVIÇO AUTORIZADO DE SUA PREFERÊNCIA CASO NECESSITE DE ALGUM TIPO DE REPARO;
- Atrasos eventuais na execução dos serviços não conferem direito ao proprietário à indenização e nem à extensão do prazo de garantia;
- À Jacto é facultado o direito de introduzir modificações ou paralisar a fabricação do equipamento sem prévio aviso;
- Qualquer sugestão, dúvida ou reclamação contate nosso Serviço de Atendimento ao Cliente: Av. Perimetral, 901 - Distrito Industrial - CEP 17580-000 - Pompéia - SP - Brasil- Fone:(14) 3405-3010 - ou ligue grátis: 0800 - 131513 - Fax: (14) 3405-3030 - e-mail: assistencia.clean@jacto.com.br. O horário do nosso atendimento comercial é de segunda a sexta-feira das 07h15 às 17h18.

MÁQUINAS AGRÍCOLAS JACTO S.A. - *JACTOCLEAN*

GARANTIA

TERMO DE GARANTIA

MÁQUINAS AGRÍCOLAS JACTO S.A. - *JACTOCLEAN*, garante o equipamento identificado neste manual, obrigando-se a reparar ou substituir peças e componentes que, em serviço e uso normal, segundo as recomendações técnicas, apresentarem DEFEITOS DE FABRICAÇÃO OU DE MATÉRIA-PRIMA, obedecendo as seguintes regras:

A "GARANTIA LEGAL" conforme a lei do consumidor, é de 03 MESES. Mangueiras, Bicos, Válvulas, Gaxetas, Retentores e Anéis de vedação, são peças consideradas de desgastes normais, diretamente influenciadas pelas condições de uso, como por exemplo a qualidade da água e a forma de utilização. Estas peças estão cobertas por esta garantia. Apenas para defeitos de fabricação ou de matéria prima.

A "GARANTIA ADICIONAL" é de 09 MESES para as demais peças do equipamento, sendo superior a que assegura a legislação, totalizando 12 MESES (1 ANO), desde que todas as condições de uso, manutenção e termos de garantia sejam seguidas conforme descrito no Manual de Instruções do produto.

CONDIÇÕES PARA GARANTIA:

- O equipamento deverá ter a NOTA FISCAL. Caso haja necessidade de manutenção, a nota fiscal deverá ser apresentada ao SERVIÇO AUTORIZADO.
- O equipamento não deverá apresentar marcas de utilização de chaves ou violação na regulação de pressão.
- Qualquer suspeita de defeito, pare o uso e leve o equipamento ao SERVIÇO AUTORIZADO para evitar o agravamento do problema.

NOTA: A SUBSTITUIÇÃO DE COMPONENTES COMPLETOS COMO O PRÓPRIO EQUIPAMENTO OU O GATILHO SÓ SERÃO FEITAS CASO O DEFEITO NÃO POSSA SER SANADO PELA SIMPLES TROCA DE PEÇAS OU PARTES DO COMPONENTE.

PERDA DO DIREITO DE GARANTIA:

A ocorrência de quaisquer dos fatos abaixo citados, determinará o cancelamento automático e a perda da garantia:

- Instalação fora das especificações pela não leitura do MANUAL DE INSTRUÇÕES;
- Utilização do equipamento em desacordo com as recomendações técnicas do MANUAL DE INSTRUÇÕES e da PLAQUETA DE IDENTIFICAÇÃO DO PRODUTO;
- Utilização de acessórios não recomendados pelo fabricante;
- Consertos realizados em oficinas ou por pessoas não autorizadas pelo fabricante;

INFORMAÇÕES IMPORTANTES



Antes de utilizar as máquinas de limpeza de alta pressão *JACTOCLEAN* leia e siga rigorosamente todas as instruções contidas neste manual. Conserve todos os adesivos do equipamento e se houver necessidade substitua-os para sua maior segurança.

- Não destrua este manual, ele é parte integrante do aparelho e deve ser guardado para referências futuras.

As recomendações são de grande importância para sua segurança e de terceiros, por isso siga-as corretamente e em caso de dúvidas, fale conosco.

- Não use o aparelho se o cabo de alimentação ou partes importantes dele estiverem danificados, por exemplo, dispositivos de segurança, mangueira de alta pressão e pistolas.

- **Se uma extensão for usada, o plug e a tomada devem ser a prova d'água.**

AVISO: Extensões inadequadas podem ser perigosas.

- Antes de instalar a máquina certifique-se de que a rede elétrica local é compatível com a do equipamento. Em hipótese alguma elimine o pino de aterramento do plugue.

- Conecte o cabo elétrico somente em tomadas devidamente conectadas a rede terra.

- Sempre utilize calçado com sola de borracha ou outro material isolante elétrico.

- Quando a temperatura ambiente estiver abaixo de 0° C, a água no interior da bomba pode congelar, ocasionando a quebra do cabeçote. Por isso, em temperaturas baixas, retire toda a água do interior da bomba.

AVISO: Mangueiras de alta pressão, conexões e engates são importantes para segurança do aparelho. Use somente mangueiras, conexões e engates recomendados pelo fabricante.

- Não direcione o jato contra si mesmo ou em outros com o objetivo de limpar roupas ou sapatos.

ATENÇÃO: Não use o aparelho dentro do alcance das pessoas a menos que estejam usando roupa de proteção.

- É proibido usar a máquina próximo a substâncias inflamáveis ou a áreas classificadas como potencialmente explosivas, podendo ocasionar incêndio ou explosão.

- Não cubra as grades de ventilação quando o aparelho estiver em uso.

- Não mova a lavadora arrastando-a pelo cabo elétrico ou pela mangueira.

- Não trabalhe na chuva ou com trovoadas.

- A conexão para alimentação elétrica deverá ser feita por um electricista qualificado e obedecendo a norma IEC 60364-1.

- Para garantir a segurança do aparelho, use somente peças de reposição originais do fabricante ou aprovadas por ele.

A água que flui do refluxo preventivo é considerada não potável.

INFORMAÇÕES IMPORTANTES



- Jatos de alta pressão podem ser perigosos se sujeitos ao uso incorreto. O jato não deve ser direcionado em pessoas, animais, equipamentos elétricos em funcionamento ou ao próprio aparelho.

Não lavar a lavadora com o jato de alta pressão



ATENÇÃO

Este equipamento não se destina à utilização por pessoas (inclusive crianças) com capacidades físicas, sensoriais ou mentais reduzidas, ou por pessoas com falta de experiência e conhecimento, a menos que tenham recebido instruções referentes à utilização do aparelho ou estejam sob a supervisão de uma pessoa responsável pela sua segurança. Recomenda-se que as crianças sejam vigiadas para assegurar que elas não estejam brincando com o aparelho.

Desconecte da rede elétrica de alimentação antes de realizar a manutenção.

Não permita que crianças ou pessoas despreparadas utilizem esse equipamento.

Em caso de incêndio nunca dirija o jato contra os equipamentos elétricos ou a própria rede elétrica. Não utilizar com aditivos, produtos tóxicos ou inflamáveis.

Este equipamento foi projetado para ser utilizado com agentes de limpeza fornecido ou recomendado pelo fabricante. O uso de outros agentes de limpeza ou produtos químicos afetam a segurança do equipamento.

As mangueiras de alta pressão, engates e conectores são importantes para segurança do equipamento, use somente mangueiras, engates e conectores recomendados pelo fabricante.

Não funcione a máquina sem alimentação de água ou solução.

Nunca utilize a máquina com as mangueiras dobradas ou também em contato com superfícies cortantes.

Durante o uso do equipamento, o contato direto da mangueira de alta pressão em pisos ásperos pode danificar a mangueira. Caso isso ocorra, suspenda imediatamente o uso e faça a manutenção recomendada.

Mantenha crianças e pessoas despreparadas longe da área de trabalho da máquina.

Antes de qualquer serviço de manutenção ou ao final de cada utilização, desligue o interruptor de liga/desliga, desconecte o cabo elétrico e despressurize o sistema, antes de desconectar a mangueira de alta pressão.

Extensões elétricas inadequadas podem ser perigosas. Mantenha todas as conexões secas.

Não toque nos plugues ou tomadas com as mãos molhadas.

Antes de ligar a máquina à rede elétrica, certifique-se de que o botão liga / desliga da chave de partida esteja na posição desligado. Estas precauções diminuem o risco de choques elétricos.

Se o cabo elétrico de alimentação está danificado, ele deve ser substituído pelo fabricante ou agente autorizado ou pessoa qualificada afim de evitar riscos.

"Água: pode faltar. Não desperdice."

ESQUEMA ELÉTRICO

Modelo J 7600 (220 V / 380 V - Trifásica)

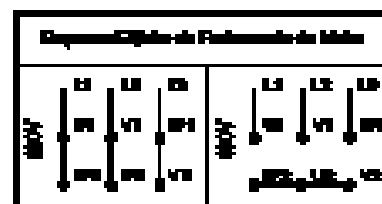
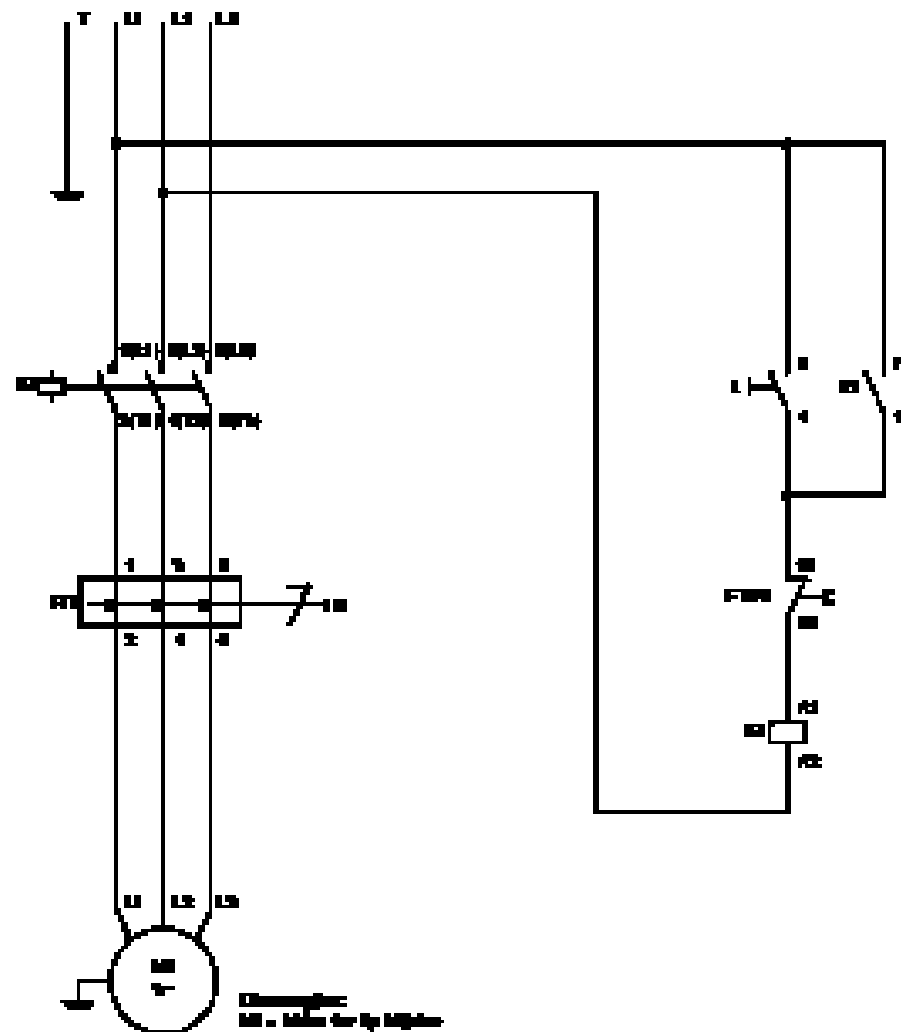

ESQUEMA ELÉTRICO

Modelo J 7600 (220 V - Monofásica)

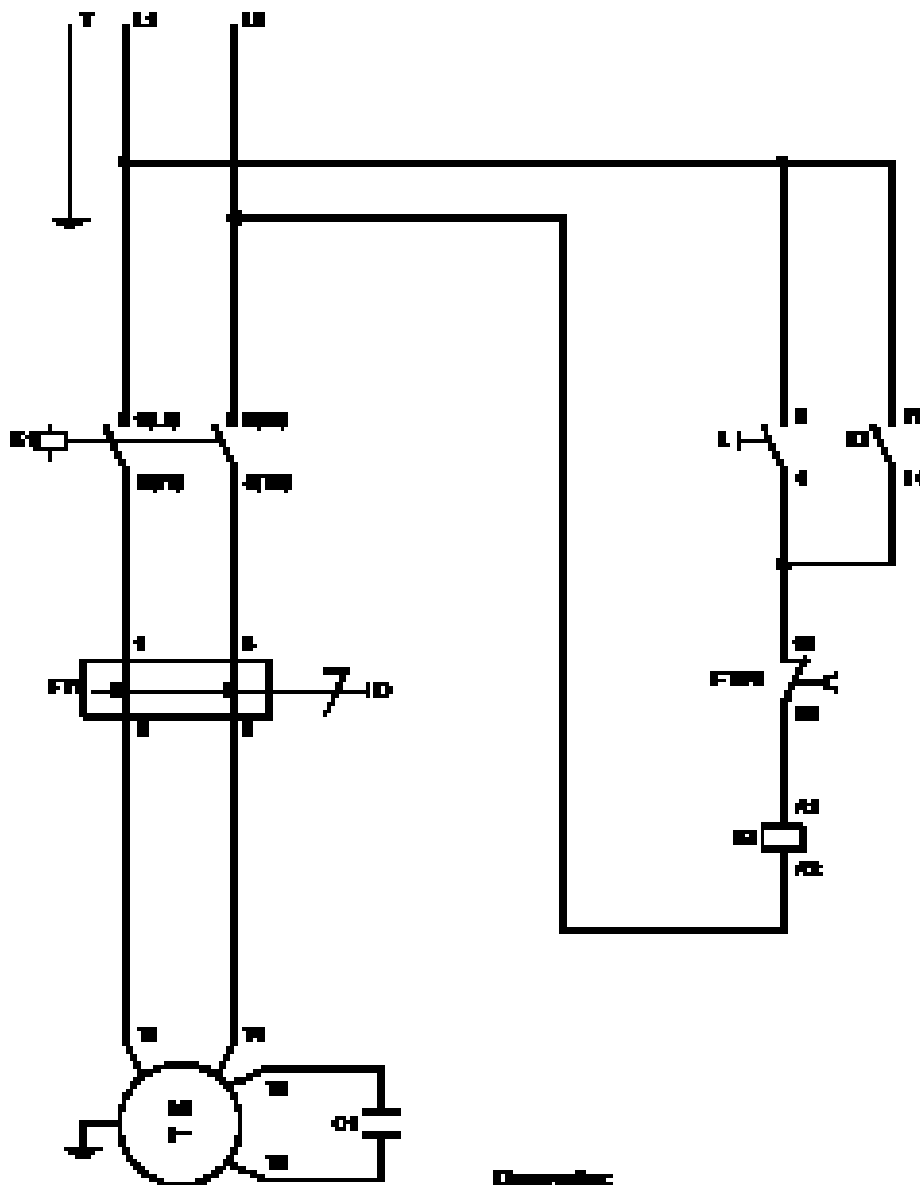

FT - Interruptor de Proteção Térmica
M - Motor de 1/2 HP
C - Capacitor de 10µF-50V

IDENTIFICAÇÃO DO EQUIPAMENTO

PLAQUETA DE IDENTIFICAÇÃO

Verifique se a plaqueta de identificação está fixada na caixa elétrica do motor do aparelho, caso não esteja, comunique ao revendedor. Os aparelhos sem placas não devem ser usados.

Esta plaqueta contém informações sobre o modelo da máquina, nº de série, a pressão de trabalho, a voltagem do motor e outras informações importantes.

MODELO:	jactoclean®	
SÉRIE:	FABRICAÇÃO:	
TENSÃO:	VAZÃO NOMINAL:	
FREQUÊNCIA:	PRESSÃO DE ENTRADA:	
CORRENTE:	PRESSÃO NOMINAL:	
POTÊNCIA:	PRESSÃO PERMISSÍVEL:	
PROTEÇÃO: IPX5	TEMPERATURA MÁX.: 50°C	

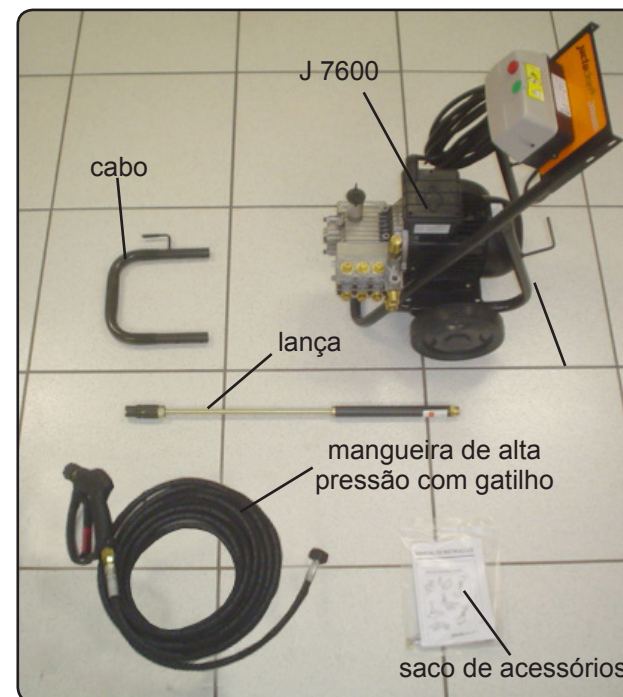

O saco de acessórios é composto por:

- 1 filtro de entrada de água;
- 4 Bico de entrada de água;
- 1 Manual de instruções;
- 1 Rede de assistência técnica autorizada;
- 4 parafusos M6 x 40;
- 4 arruelas lisa;
- 4 arruelas de pressão;
- 4 porcas M6;
- 1 arruela de vedação de couro;
- 1 abraçadeira.

MONTAGEM DO CABO

- Encaixe o cabo na haste do carrinho.
- Coloque os parafusos M 6 x 50 mm conforme a ilustração ao lado.

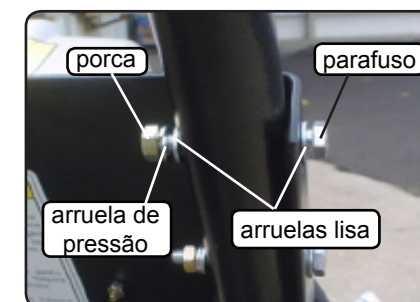

ESPECIFICAÇÕES TÉCNICAS

MÁQUINA DE LIMPEZA DE ALTA PRESSÃO MODELO J 7600	MONOF.	TRIFÁSICA	
	220 V	220 V	380 V
Vazão (máxima - l/min).....	10	11	11
Pressão nominal (bar - lbf/pol ²)	110-1550	125-1800	125-1800
Pressão nominal (MPa).....	11	12,5	12,5
Pressão permissível (bar - lbf/pol ²)	160 - 2325	187-2700	187-2700
Pressão permissível (MPa)	16	18,7	18,7
Tensão (V)	220	220	380
Potência consumida (Watts).....	3200	3860	3700
Classe de isolamento do motor	F	F	F
Corrente (A).....	14	11	7
Frequência (Hz).....	60	60	60
Grau de proteção	IPX5	IPX5	IPX5
Vazão de entrada (l/min)	11	11	11
Nível de pressão sonora LpA (db).....	74	74	74
Aceleração (r.m.s.) nos braços do operador - Gatilho (m/s ²).....	0,42	0,42	0,42
Aceleração (r.m.s.) nos braços do operador - Lança (m/s ²)	0,47	0,47	0,47
Força de recuo no gatilho (N).....	24	24	24
Temperatura máxima na entrada d'água ou solução (°C).....	40	40	40
Pressão máxima de entrada d'água ou solução (bar-lbf/pol ² -MPa)	2-30-0,2	2-30-0,2	2-30-0,2
Tipo de óleo da bomba	15W40	15W40	15W40
Capacidade de óleo (ml)	280	280	280
Dimensões			
Comprimento (mm).....	810	810	810
Largura (mm).....	390	390	390
Altura (mm).....	940	940	940
Peso (kg)	31	31	31

Obs.:Variação na pressão nominal \pm 10% .

PROBLEMAS: DEFEITOS, CAUSAS E CORREÇÕES

DEFEITOS	CAUSAS	CORREÇÕES
A máquina liga, mas não atinge a pressão de trabalho ou ocorre oscilação na pressão	Entrada de ar na sucção	- Verificar as conexões e mangueira de sucção da bomba. Acionar a alavanca do gatilho por diversas vezes. - Ligar a máquina várias vezes, sem a mangueira de pressão.
	Vedações no sistema de sucção danificadas	- Substituí-las.
	Filtro de sucção sujo	- Limpar.
	Abastecimento insuficiente	- Abrir a torneira. - Verificar a vazão da torneira (deve ser de 11 l/min no mínimo).
	Bico desgastado	- Trocar o bico.
	Insuficiência de água ou solução devido à altura (quando se trabalhar por sucção)	- Trabalhar dentro do limite máximo de altura para succionar a água ou solução (1 metro no máximo).
Motor "ronca" e não dá partida	Falta de fase na rede	- Verificar a ligação da rede elétrica (consulte um electricista).
	Bitola da extensão do cabo errada	- Se estiver usando extensão, verifique a bitola correta do fio conforme instruções do item "Instalação Elétrica".
	Plugue de ligação mal encaixado	- Verificar se o plugue está totalmente inserido na tomada.
Vazamento de óleo	Retentores ou anéis de vedação danificados	- Procurar assistência técnica autorizada.
	Suspiro do medidor de nível entupido	- Desobstruir o furo do medidor de nível. Procurar assistência técnica autorizada.
Vazamento de água ou solução	Gaxetas gastas	- Procurar assistência técnica autorizada para substituí-las.
A máquina não succiona aditivos	Filtro de sucção de aditivos entupido	- Providenciar limpeza.
	Bico de sucção de aditivos obstruído	- Verificar bico e limpar.

LIMPEZA E ARMAZENAMENTO DO EQUIPAMENTO

A máquina de limpeza JACTOCLEAN J 7600 deve ser limpa somente com pano umedecido em água. Não jogue água para não danificar os componentes elétricos.

Em regiões sujeitas a baixas temperaturas, após o uso, deve-se esgotar todo o líquido existente no cabeçote da bomba a fim de evitar danos.

PROCEDIMENTOS

- Desconecte a mangueira de sucção (1) e em seguida a mangueira de alta pressão (2).
- Ligue a máquina por cerca de 10 segundos e certifique-se de que a água ou solução depositada no cabeçote foi expelida.
- Monte as mangueiras na máquina.

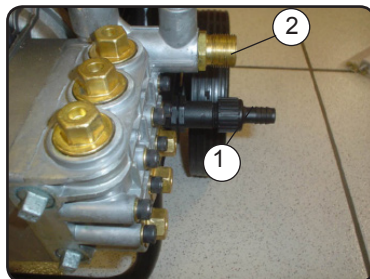

A máquina depois de estar devidamente limpa deve ser guardada em lugar seco e coberto.

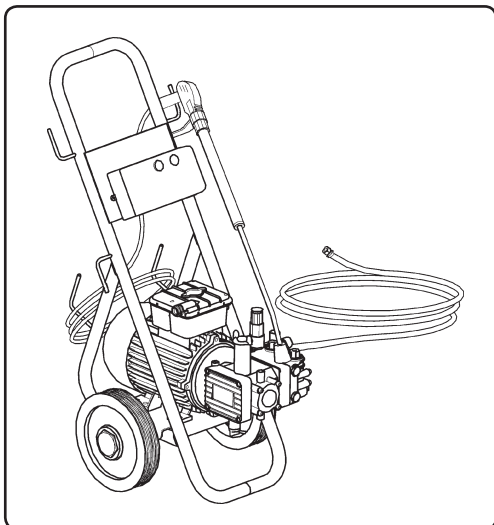

MONTAGEM

MONTAGEM DA LANÇA

- Encaixe corpo do gatilho (1) no orifício existente na extensão da lança (2).
- Pressionando a extensão contra o gatilho, gire a porca de travamento (3), até certificar-se de que as partes estejam bem travadas.

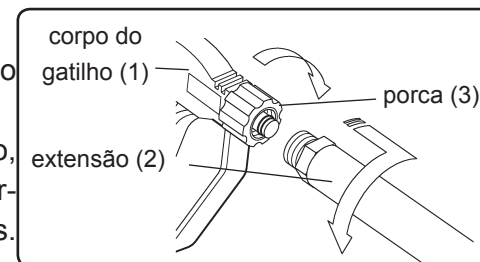

DIRETO NA REDE HIDRÁULICA

- A vazão mínima da rede deve ser de 11 l/min.

NOTA: Para verificar a vazão da torneira, colete a água em uma vasilha no tempo de 01 (um) minuto.

A água coletada neste tempo não deve ser inferior a 11 litros, sob risco de danificar a bomba. A mangueira de sucção deve possuir diâmetro nominal 1/2" (13 mm) e ser reforçada para evitar estrangulamento.

* Caso tenha dúvidas sobre a água (impureza) deve-se usar filtro RG. 195487 para uma maior durabilidade das vedações.

- Após a verificação da vazão, monte o bico de entrada de água.

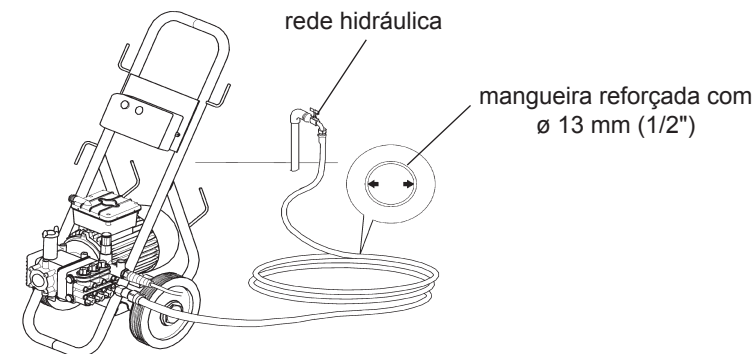
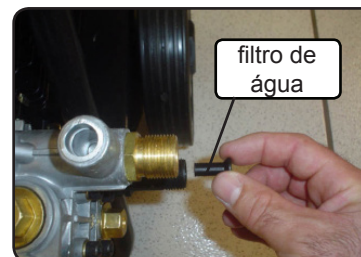

INSTALAÇÃO HIDRÁULICA

ATRAVÉS DE DEPÓSITO

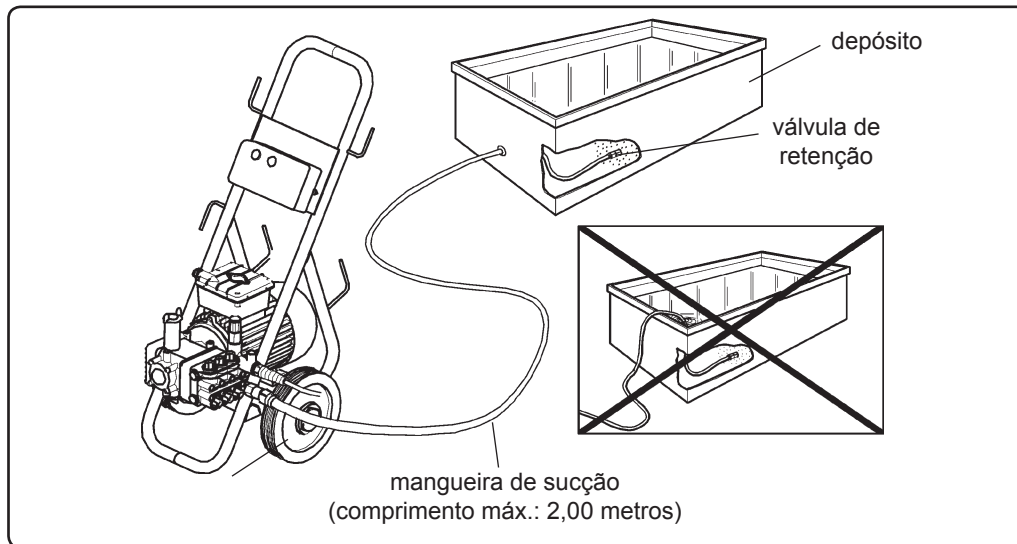

- Antes de iniciar o trabalho, encher a mangueira de sucção com água ou solução a fim de facilitar a eliminação do ar existente na mangueira e, conseqüentemente, no cabeçote da bomba.

- Na extremidade da mangueira que irá ficar submersa no depósito de água ou solução (mangueira de sucção), poderá ser necessário o acoplamento de uma válvula de retenção (não acompanha o produto), para que a mangueira permaneça sempre cheia.

ATENÇÃO: Preferencialmente, a máquina deverá estar no mesmo nível ou abaixo do depósito.

Não posicione a máquina a uma altura superior a 1 m do nível da água ou solução.

MANUTENÇÃO

ADESIVOS

Vários adesivos são empregados pela JACTO, visando orientar o uso e manutenção de seu equipamento bem como indicar os locais de perigo.

Mantenha os adesivos nos lugares e ajude a conservá-los. Eles são importantes para o operador e pessoas que trabalham perto da máquina durante a operação.



RG: 066936

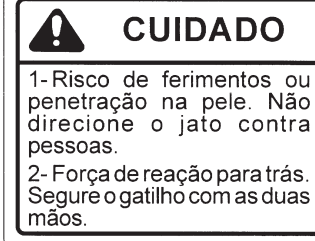

RG: 877589

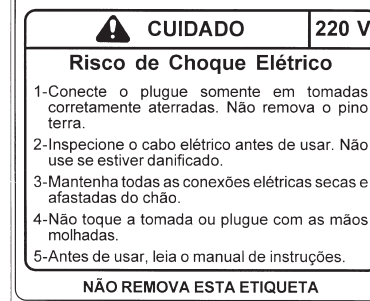

RG: 637850 (220 V)

RG: 637983 (380 V)

ATENÇÃO

CASO OS ADESIVOS SE DANIFIQUEM OU SE TORNEM ILEGÍVEIS, ADQUIRA OUTROS NAS REVENDAS JACTO ATRAVÉS DOS NÚMEROS INDICADOS ACIMA.

MANUTENÇÃO

Antes de qualquer manutenção, contate o Serviço de Assistência Técnica Autorizada.

ATENÇÃO: Retire o plugue da tomada antes de efetuar qualquer manutenção na máquina.

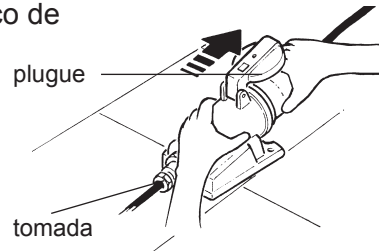

TROCA DE ÓLEO

- Faça a troca de óleo a cada 400 horas de trabalho ou semestralmente. Neste período, se houver necessidade, apenas complete o nível.

- Retire a tampa (respiro 1).

- Retire o parafuso de dreno (2) e esgote todo o óleo.

- Recoloque o parafuso de dreno (2).

- Abasteça com o óleo recomendado na tabela abaixo (280 ml).

- Monte novamente a tampa (respiro 1).



TIPO	ESPECIFICAÇÕES	INDICAÇÃO	QUANTIDADE
Óleo lubrificante	15 W 40	Todos os óleos de motor de combustão interna nesta especificação (ÓLEO AUTOMOTIVO)	280 ml

FILTRO DE SUÇÃO

- Limpe o filtro de sucção (RG: 592139) sempre que o mesmo apresentar sujeiras ou incrustações que venham dificultar ou impedir a entrada de água ou solução na bomba.

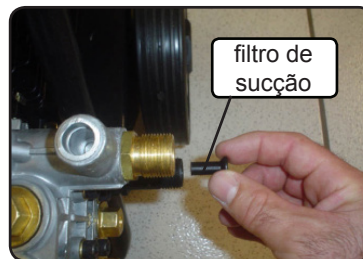

NOTA: Utilizar para reposição somente peças originais Jacto. Isto é muito importante para valer o seu direito de garantia.

INSTALAÇÃO ELÉTRICA

IMPORTANTE: Verificar se a tensão da rede elétrica é a mesma da lavadora.

Esta lavadora, no modelo trifásica, não é fornecida com plugue de tomada, pois pode-se instalá-la em uma instalação elétrica fixa ou utilizá-la em tomadas e ou extensões.

O projeto, execução, verificação e a manutenção das instalações elétricas devem ser confiadas somente a pessoas qualificadas a conceber e executar os trabalhos em conformidade com a ABNT NBR-5410.

As instalações elétricas devem estar de acordo com a norma da ABNT NBR-5410: "Instalações Elétricas de Baixa Tensão".

As tomadas deverão estar de acordo com as normas ABNT NBR 6147 e ABNT 14136 para tomadas de uso residencial e IEC60309-1 para tomadas de uso industrial.

As tomadas devem ser dispostas de maneira que as partes vivas nuas (pinos da tomada macho, por exemplo) não sejam acessíveis ao toque, tanto quando seus elementos estiverem unidos, quanto quando separados.

A segurança elétrica deste aparelho só será garantida se o mesmo tiver um aterramento eficaz.

ATENÇÃO

- É proibida a ligação simultânea de mais de um aparelho à mesma tomada, com o emprego de acessórios que aumentem o número de saídas.
- Examine o cabo de alimentação e de extensão antes de usá-lo; Se o cordão de alimentação está danificado, ele deve ser substituído pelo fabricante ou agente autorizado ou pessoa qualificada fim de evitar riscos.
- Antes da realização de reparos, todos os circuitos alimentadores deverão estar desligados.
- Sempre desconecte o cabo de extensão da tomada antes de desconectá-lo do equipamento.
- Para reduzir o risco de acidentes elétricos, mantenha todas as conexões secas e sem contato com o chão. Não toque em plugues ou tomadas com as mãos molhadas.

INSTALAÇÃO ELÉTRICA

NOTA: A chave elétrica que acompanha o produto é composta por duas funções, dar partida e proteger o motor. Quando em funcionamento e, se a tensão da rede elétrica não for compatível (houver queda de tensão), por determinado período, o suficiente para aquecer o motor além da temperatura nominal, o sistema entrará em funcionamento desligando o motor elétrico. O sistema voltará às condições normais de uso após determinado período, o suficiente para diminuir a temperatura do motor. Caso este acionamento de proteção do motor for sucessivo, recomenda-se verificar quais as causas que estão ocasionando dita não conformidade.

IMPORTANTE: A variação de tensão admissível da rede elétrica é $\pm 5\%$, além desta tolerância o motor elétrico poderá apresentar problema de aquecimento.

TABELA DE CABOS PERMITIDOS

Tensão (V)	Sistema	Seção (mm ²)	Seção (AWG)	Comp. máx (m)
220	Monofásico	2,5	12	25
220	Trifásico	2,5	12	50
220	Trifásico	4	10	90
380	Trifásico	2,5	12	100

PROCEDIMENTOS PARA O INÍCIO DO TRABALHO

-Verifique o nível de óleo e complete, se necessário, conforme as instruções do item "Manutenção".

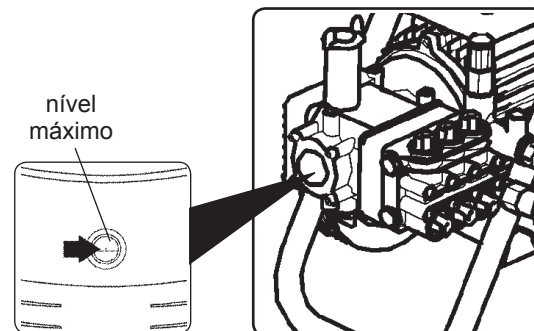

FUNCIONAMENTO

- Antes de acoplar a mangueira de alta pressão, funcione a máquina várias vezes, em curto intervalo de tempo, para eliminar o ar do sistema.

Esta operação deve ser feita com a máquina ligada à uma torneira ou depósito até que o jato se torne contínuo.

ATENÇÃO

NUNCA FUNCIONE A MÁQUINA SEM QUE HAJA LÍQUIDO CIRCULANDO PELO SISTEMA HIDRÁULICO DA BOMBA

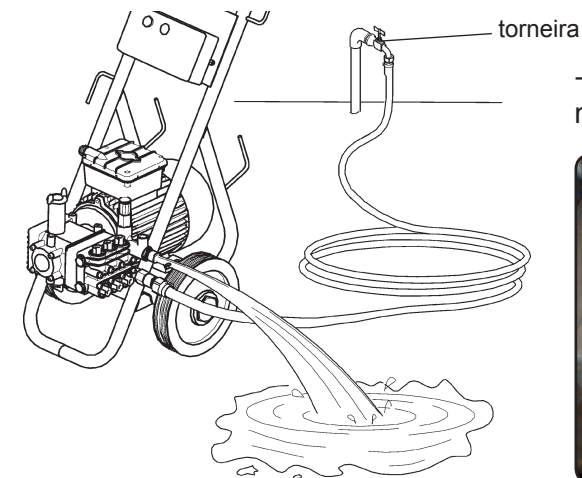

- Desligue a máquina e acople a mangueira de alta pressão.



NOTA: Antes de iniciar o trabalho é necessário manter acionada a alavanca do gatilho para evitar sobrecargas no motor.

Ao ligar a máquina, ocorrerá uma força de reação no gatilho. Portanto, segure firmemente a pistola.

REGULAGEM DO JATO

-O jato de água pode ser em forma de leque ou concentrado. Seu formato é obtido através de um simples giro na ponta da lança (manopla externa).

