

# MANUAL DE INSTRUÇÕES

## MÁQUINA DE LIMPEZA DE ALTA PRESSÃO

### J400



EXCLUSIVA PARA  
USO INDUSTRIAL



**Atenção:**

Não utilizar o equipamento sem antes ler o manual de instruções

SAC 0800 131513

✉ ASSISTENCIA.CLEAN@JACTO.COM.BR

📘 FACEBOOK.COM/JACTOCLEAN

**jactoclean**®  
Produtos de confiança, limpeza de qualidade!

MÁQUINAS AGRÍCOLAS JACTO S.A. - JACTOCLEAN

Av. Perimetral, 901 - Distrito Industrial

17580-000 - Pompéia - SP - Brasil

Tel.: (14) 3405-3010 - Fax: (14) 3405-3030

E-mail: [assistencia.clean@jacto.com.br](mailto:assistencia.clean@jacto.com.br)

Home page: [www.jactoclean.com.br](http://www.jactoclean.com.br)

[WWW.JACTOCLEAN.COM.BR](http://WWW.JACTOCLEAN.COM.BR)

**jactoclean**®  
Produtos de confiança, limpeza de qualidade!

09/2018 - 1194716



**ITENS EXCLUÍDOS DA GARANTIA:**

- Defeitos decorrentes de acidentes;
- Óleo lubrificante;
- Peças que apresentarem desgaste natural pelo uso, SALVO DEFEITOS DE FABRICAÇÃO, MONTAGEM OU DE MATÉRIA-PRIMA.
- Danos de natureza pessoal ou material do usuário, proprietário ou terceiros;
- Deslocamentos e mobilização de pessoas e veículos.
- Deslocamentos e fretes dos equipamentos, peças e componentes, para garantias não concedidas;

**GENERALIDADES:**

- A troca de peça(s) em garantia não prorroga e nem reinicia o período de garantia;
- MESMO DENTRO DO PERÍODO DE GARANTIA, É DE RESPONSABILIDADE DO PROPRIETÁRIO LEVAR O EQUIPAMENTO COM TODOS OS SEUS ACESSÓRIOS AO SERVIÇO AUTORIZADO DE SUA PREFERÊNCIA CASO NECESSITE DE ALGUM TIPO DE REPARO;
- Atrasos eventuais na execução dos serviços não conferem direito ao proprietário à indenização e nem à extensão do prazo de garantia;
- À Jacto é facultado o direito de introduzir modificações ou paralisar a fabricação do equipamento sem prévio aviso.

Qualquer sugestão, dúvida ou reclamação contate nosso Serviço de Atendimento ao Cliente: Av. Perimetral, 901 - Distrito Industrial - CEP 17580-000 - Pompéia - SP - Brasil Fone:(14) 3405-3032 - ou ligue grátis: 0800 - 131513  
- Fax: (14) 3405-3030

e-mail: [assistencia.clean@jacto.com.br](mailto:assistencia.clean@jacto.com.br)

O horário do nosso atendimento comercial é de segunda a sexta-feira das 07h15 às 17h18

MÁQUINAS AGRÍCOLAS JACTO S.A. - JACTOCLEAN

Introdução.....	4
Informações importantes .....	5
Identificação do equipamento .....	7
Especificações técnicas.....	8
Instalação .....	9
Instalação elétrica.....	10
Diagramas elétricos .....	11
Instalação hidráulica .....	13
Funcionamento .....	14
Manutenção .....	15
Garantia .....	17

A LAVADORA INDUSTRIAL J 400 foi desenvolvida para limpar e desengratar máquinas, equipamentos industriais, estruturas metálicas e outras aplicações similares. É indicada para uso em ambientes industriais, onde não seja necessária sua movimentação além do alcance da mangueira de pressão e não haja circulação de pessoas despreparadas.

A lavadora J 400 Industrial deve ser instalada em locais totalmente protegidos da circulação de pessoas despreparadas e deve conter rede hidráulica e elétrica própria.

Esta máquina é vendida sem motor.

Qualquer sugestão, dúvida ou reclamação contate nosso Serviço de Atendimento ao Cliente: Av. Perimetral, 901 - Distrito Industrial - CEP 17580-000 – Pompéia – SP – Brasil - Fone:(14) 3405-3010 - ou ligue grátis: 0800 131513 - Fax: (14) 3405-3030 - e-mail: assistencia.clean@jacto.com.br. O horário do nosso atendimento comercial é de segunda a sexta-feira das 07h15 às 17h18.

**MÁQUINAS AGRÍCOLAS JACTO S.A. - JACTOCLEAN** adota para seus produtos uma política de contínuo aprimoramento. Portanto, reserva-se o direito de alterar os seus produtos sem prévio aviso e sem incorrer qualquer obrigação decorrentes de tais alterações.



### NOTA

A substituição de componentes completos como o próprio equipamento só será feita caso o defeito não possa ser sanado pela simples troca de peças ou partes do componente.

### PERDA DO DIREITO DE GARANTIA:

A ocorrência de quaisquer dos fatos abaixo citados, determinará o cancelamento automático e a perda da garantia:

- Instalação fora das especificações pela não leitura do MANUAL DE INSTRUÇÕES;
- Utilização do equipamento em desacordo com as recomendações técnicas do MANUAL DE INSTRUÇÕES e da PLAQUETA DE IDENTIFICAÇÃO DO PRODUTO;
- Utilização de acessórios não recomendados pelo fabricante;
- Consertos realizados em oficinas ou por pessoas não autorizadas pelo fabricante;
- Utilização de peças não originais JACTO - *JACTOCLEAN*;
- Defeitos causados pela falta de lubrificação, limpeza ou ausência do filtro na entrada de água ou sucção de aditivos;
- Alteração ou destruição da Plaqueta de Identificação do Produto;
- Alteração no equipamento ou de qualquer característica original;
- Abusos ou negligências para com as recomendações do fabricante;
- PERDA DA NOTA FISCAL DE COMPRA;
- Danos causados por agentes de natureza regional, como por exemplo, quebra do cabeçote devido congelamento da água em seu interior, provocado por baixa temperatura.

**TERMO DE GARANTIA**

MÁQUINAS AGRÍCOLAS JACTO S.A. - *JACTOCLEAN*, garante o equipamento identificado neste manual, obrigando-se a reparar ou substituir peças e componentes que, em serviço e uso normal, segundo as recomendações técnicas, apresentem DEFEITOS DE FABRICAÇÃO OU DE MATÉRIA PRIMA, obedecendo as seguintes regras:

A “GARANTIA LEGAL” conforme a lei do consumidor, é de 03 MESES. Mangueiras, Bicos, Válvulas, Gaxetas, Retentores e Anéis de vedação são peças consideradas de desgastes normais, diretamente influenciadas pelas condições de uso, como por exemplo a qualidade da água e a forma de utilização. Estas peças estão cobertas por esta garantia, apenas para defeitos de fabricação ou de matéria prima.

A “GARANTIA ADICIONAL” é de 09 MESES para as demais peças do equipamento, sendo superior a que assegura a legislação, totalizando 12 MESES (1 ANO), desde que todas as condições de uso, manutenção e termos de garantia sejam seguidas conforme descrito no Manual de Instruções do produto.

**CONDIÇÕES PARA GARANTIA:**

- O equipamento deverá ter a NOTA FISCAL. Caso haja necessidade de manutenção, a nota fiscal deverá ser apresentada ao SERVIÇO AUTORIZADO. O equipamento não deverá apresentar marcas de utilização de chaves ou violação na regulagem de pressão.

- Qualquer suspeita de defeito, pare o uso e leve o equipamento ao SERVIÇO AUTORIZADO para evitar o agravamento do problema.

**PERDA DO DIREITO DE GARANTIA:**

A ocorrência de quaisquer dos fatos abaixo citados, determinará o cancelamento automático e a perda da garantia:

- Instalação fora das especificações pela não leitura do MANUAL DE INSTRUÇÕES; Utilização do equipamento em desacordo com as recomendações técnicas do MANUAL DE INSTRUÇÕES e da PLAQUETA DE IDENTIFICAÇÃO DO PRODUTO;

- Utilização de acessórios não recomendados pelo fabricante;

- Consertos realizados em oficinas ou por pessoas não autorizadas pelo fabricante; Utilização de peças não originais JACTO - *JACTOCLEAN*;

**ATENÇÃO!**

Antes de utilizar a Lavadora Industrial J 400, leia com atenção e siga rigorosamente todas as instruções contidas neste manual.

Este equipamento foi desenvolvido para ser utilizado exclusivamente em ambientes industriais e somente por operadores qualificados. Não permita que crianças ou pessoas despreparadas se aproximem da área de utilização.

Conserve todos os adesivos da máquina.

Não funcione a máquina sem alimentação de água ou solução.

Quando a temperatura ambiente estiver abaixo de 0°C, a água no interior da bomba poderá congelar, ocasionando a quebra do cabeçote. Por isso, em temperaturas baixas, após o trabalho, retire toda a água do interior da bomba.

Não aproxime o jato de superfícies sensíveis, ele pode danificá-las.

Durante o manuseio utilize sempre os seguintes Equipamentos de Proteção Individual (EPIs):

- Calçado de segurança com isolamento elétrica e contra penetração de água, Óculos de segurança, Protetor auricular.

Evite acidentes trabalhando com atenção.

**> Quanto à instalação**

- Antes de instalar a máquina, certifique-se de que a rede elétrica local é compatível com a do equipamento. Em hipótese alguma elimine o pino de aterramento do plugue.

- A instalação elétrica desta máquina deve ser feita por profissional qualificado, seguindo as instruções do item INSTALAÇÃO deste manual.

- Conecte o plugue somente em tomadas corretamente aterradas.

- Não toque na tomada ou plugue com as mãos molhadas.

- Inspeção o cabo elétrico antes de usar a máquina. Se estiver danificado, substitua-o por um cabo em boas condições.

- Durante a utilização, mantenha todas as conexões elétricas secas e afastadas do chão.

- Não direcione o jato contra equipamentos elétricos ou contra a própria rede elétrica.

> Quanto à utilização

- Não funcione a máquina sem alimentação de água ou solução.
- Verifique o sentido de rotação do ventilador. Se necessário, inverta a posição dos fios (somente nas versões Trifásicas).
- Em regiões sujeitas a baixas temperaturas, após o uso, deve-se esgotar todo o líquido existente no cabeçote da bomba a fim de evitar danos causados pelo congelamento da água.
- Use sempre calçados com sola de borracha ou outro material isolante. Se necessário, utilize outros equipamentos de proteção individual como: óculos de segurança, luvas, etc.
- Não dirija o jato de alta pressão contra pessoas ou animais. Não direcione o jato contra equipamentos elétricos. Não aproxime o jato de superfícies sensíveis.
- Não permita que crianças ou pessoas despreparadas utilizem este equipamento ou permaneçam na área de trabalho da máquina.
- Não utilize o equipamento próximo a substâncias inflamáveis.
- O fluxo de líquido no esguicho gera uma força de reação para trás, segure-o com as duas mãos.

> Lubrificação

Tabela 1

Tipo	Componente	Especificação	Indicação	Qtde.
Óleo Lubrificante	Cárter da Bomba	15W40	todos os óleos de motor a gasolina, nesta especificação	0,9 L

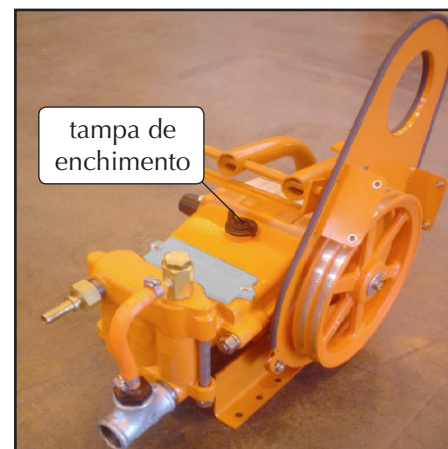

1 - Verifique o nível de óleo diariamente e complete se necessário.



2 - Troca de óleo:

- 1º Troca: 30 horas de serviço.

- Demais trocas: A cada 400 horas de funcionamento ou quando ocorrer a contaminação do óleo. Veja Tabela 1.

"Água: pode faltar. Não desperdice."

Depois de feitas as devidas instalações, funcione a máquina, ligando e desligando algumas vezes sem a mangueira de pressão, até que todo ar saia do interior do cabeçote da bomba e o fluxo de água se torne contínuo. Conecte a seguir a mangueira de pressão e ligue a máquina.

Este modelo de lavadora é equipado com válvula de segurança, podendo sofrer variações de 20% para menos na pressão, dependendo das condições de instalação.

Sempre que ocorrer sobrecarga no circuito, devido a entupimentos do bico ou mangueira de pressão estrangulada, a pressão será elevada até o ponto em que a válvula de segurança abre, permitindo que o líquido retorne para o cabeçote da bomba, evitando-se assim avarias.

Quando isto ocorre, a vazão da saída e a pressão diminuem devendo ser tomadas as providências para sanar o problema.

Caso esta situação se mantenha por muito tempo, a vedação da válvula de segurança sofrerá danos.



### ATENÇÃO!

Em hipótese alguma opere a máquina nas seguintes situações:

- Sem calda circulante pela bomba (não trabalhar a seco).
- Com o filtro entupido.

Uma dessas situações poderá ocasionar trinca ou quebra do pistão de cerâmica por choque térmico. Nesses casos, NÃO SERÁ CONCEDIDO GARANTIA DOS PISTÕES.

### > Adesivo de identificação

MODELO: (1)		
SÉRIE: (2)      FABRICAÇÃO:		
TENSÃO:	VAZÃO NOMINAL:	
FREQUÊNCIA:	PRESSÃO DE ENTRADA:	
CORRENTE:	PRESSÃO NOMINAL:	
POTÊNCIA:	PRESSÃO PERMISSIVEL:	
PROTEÇÃO:	TEMPERATURA MÁX.:	

No suporte da bomba está afixado um adesivo contendo informações sobre o modelo da máquina, o nº de série, a pressão de trabalho, a tensão do motor e outras importantes informações. Ao solicitar peças de reposição, serviços de manutenção ou garantia, é indispensável que sejam informados os dados sobre o modelo (1) e o nº de série (2) para que possamos dar um atendimento rápido e eficiente.

### > Apresentação do equipamento

Esta máquina é formada pelos seguintes itens:

- Conjunto bomba/polia;
- Protetor de correia;
- Caixa de papelão com esguicho, conector macho, polia do motor e bico de 1" BSP.
- Saco plástico com parafusos, porcas e arruelas.
- Saco plástico com Manual de Instruções, Certificado de Garantia e rede de Assistência Técnica



### NOTA:

As correias não são fornecidas juntamente com o produto. Para o correto funcionamento utilize as seguintes indicações:

Para motores 2 cv trifásicos: 2 correias perfil A 38;

Para motores 2 cv monofásicos: 2 correias perfil A 39.

Modelo .....	J 400
Peso .....	33 kg
Quantidade de Pistões .....	3
Diâmetro dos pistões .....	30 mm
Curso do pistão .....	25 mm
Capacidade do cárter .....	900 ml
Óleo lubrificante .....	15W40
Diâmetro da polia da bomba .....	250 mm
Diâmetro da polia do motor .....	72 mm
Vazão máxima.....	26 L/min.
Pressão máxima.....	28 kgf/cm <sup>2</sup> (400 lbf/pol <sup>2</sup> )
Rotação da bomba.....	500 rpm
Potência requerida do motor.....	2 cv
Rotação requerida do motor .....	1760 rpm
Tipo de correia .....	2 correias em V Perfil A
Temperatura máxima da água .....	40°C

obs. São admissíveis variações para menos de até 20% na pressão e na vazão.

### > Localização

Escolha um local de fácil acesso, limpo e que seja próximo ao reservatório de água.

A fixação de sua J 400 deve ser feita em uma base nivelada.

### > Instalação hidráulica de sucção

Conecte à conexão "T" galvanizada (entrada da bomba) o bico com rosca 1" BSP que acompanha o produto junto aos acessórios, em seguida instale uma mangueira 1" flexível transparente.

Quando a máquina trabalhar por sucção em reservatório, instale a válvula de sucção que acompanha o produto. A válvula deve ficar aproximadamente 15 cm do fundo do reservatório para evitar que succione detritos e cause danos no equipamento.

A capacidade de sucção da bomba é de 3 metros na vertical, sem que a vazão se altere significativamente.

Certifique-se de que não haja entrada de ar na tubulação de sucção, utilize vedantes nas juntas e roscas.

Antes de funcionar sua J 400, certifique-se que toda tubulação de sucção esteja limpa, retirando os excessos de vedantes e cavacos provenientes das roscas.

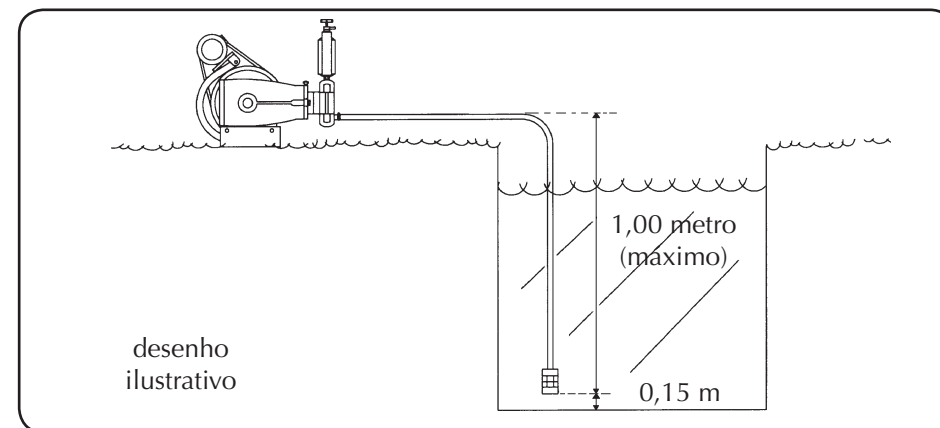

### > Instalação hidráulica de pressão

Na saída da bomba há uma conexão com rosca 1/2" BSP com saída para mangueira 1/2".

Se o modelo de lavadora adquirido não possui mangueira de pressão, deve-se utilizar uma mangueira de borracha ou PVC □ 1/2" reforçada com 2 trançados de fio têxteis conforme norma SAE100 R3 ou SUPERIOR. Instale o esguicho que acompanha o

produto na extremidade da mangueira de pressão.

Nessa condição a corrente do motor não deve ultrapassar o valor especificado na placa de identificação.



> J 400 (220V / 380V - Trifásico)

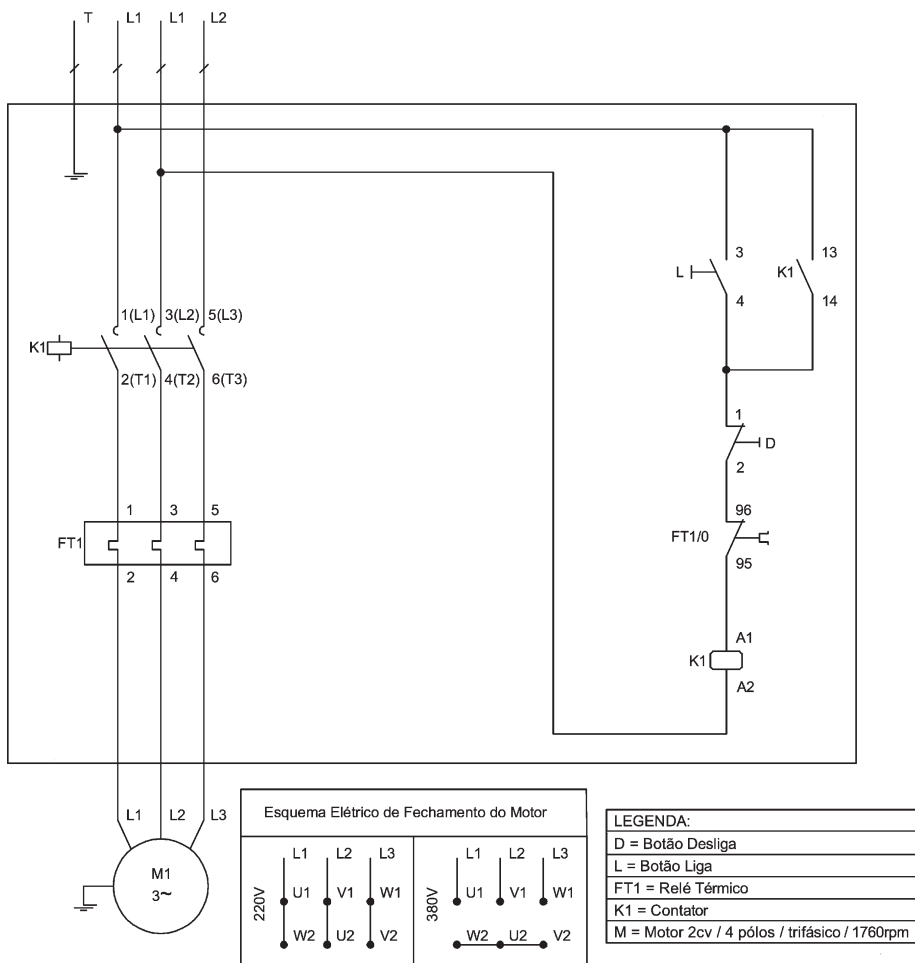

> Posição de montagem do suporte em função do motor

O suporte do motor da J 400 foi desenvolvido para receber os motores elétricos (vide tabela 2) com as seguintes carcaças.

Monte definitivamente o apoio do esticador somente após a fixação da bomba, montagem do protetor interno, polias, correias e motor.

Tabela 2

Posição	Carcaça (NBR 5432)	Motor elétrico*
1	100L	2 HP monof.
1	W112	3 HP monof.
2	90S / 90L	2 HP trif.

\* Recomendado o uso de motores elétricos com grau de proteção IP55.

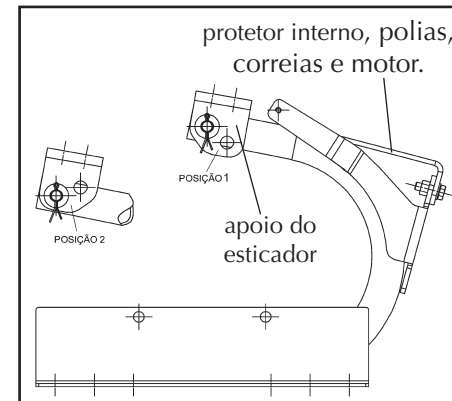

> Acoplamento do motor

- 1 - Fixe o motor na base de acoplamento. Somente depois instale a polia do motor que acompanha o equipamento.
- 2 - Verifique o alinhamento das polias e o esticamento das correias, que pressionadas com uma força de 2 Kg (com o polegar) devem ceder aproximadamente 4 mm.
- 3 - Instale corretamente o protetor de correias.



**ATENÇÃO!**

Em hipótese alguma acione o equipamento sem o protetor de correias. Riscos de ferimentos graves.



**ATENÇÃO!**

- Antes da realização de reparos, todos os circuitos alimentadores devem estar desligados.
- É proibida a ligação simultânea de mais de um aparelho à mesma tomada de corrente, com o emprego de acessórios que aumentem o número de saídas.
- O projeto, a execução, a verificação e a manutenção das instalações elétricas devem ser confiadas somente a pessoas qualificadas a conceber e executar os trabalhos em conformidade com a ABNT NBR-5410.

Este equipamento não é fornecido com cabo de alimentação, plugue e dispositivo para desligamento da alimentação.

Deve ser incorporado, pelo cliente, à instalação elétrica local um dispositivo para desligamento da alimentação com separação de todos os pólos, exceto o cabo de aterramento, assegurando o desligamento total.

As instalações elétricas devem estar de acordo com a norma IEC 60364-1 ou ABNT NBR-5410: "Instalações Elétricas de Baixa Tensão".

A segurança elétrica deste aparelho só será garantida se o mesmo tiver um aterramento eficaz.

Esta lavadora de alta pressão profissional é considerada um equipamento de instalação fixa. Não utilize extensões para ligar a máquina à rede de alimentação elétrica.

> J 400 (220V - Monofásico)

