

MANUAL DE INSTRUÇÕES

MÁQUINA DE LIMPEZA DE ALTA PRESSÃO

J7200

USO PROFISSIONAL



Atenção:

Não utilizar o equipamento sem antes ler o manual de instruções



SAC 0800 131513



ASSISTENCIA.CLEAN@JACTO.COM.BR



FACEBOOK.COM/JACTOCLEAN

jactoclean[®]
Produtos de confiança, limpeza de qualidade!

MÁQUINAS AGRÍCOLAS JACTO S.A. - JACTOCLEAN

Av. Perimetral, 901 - Distrito Industrial

17580-000 - Pompéia - SP - Brasil

Tel.: (14) 3405-3010 - Fax: (14) 3405-3030

E-mail: assistencia.clean@jacto.com.br

Home page: www.jactoclean.com.br

WWW.JACTOCLEAN.COM.BR

jactoclean[®]
Produtos de confiança, limpeza de qualidade!

ACESSÓRIOS OPCIONAIS

- Bico turbo RG: 1206241
- Detergente automotivo J 40 (1 litro)..... RG: 1184961
- Detergente automotivo J 40 (5 litros)..... RG: 1184953
- Detergente neutro uso geral J 100 (5 litros)..... RG: 1184950

Para prolongar a mangueira para 12,4 m:

- Niple RG: 062000
- Mangueira com trama de aço 6,2 m RG: 256065
- Mangueira 20m RG: 549030
- Bico Turbo RG: 1206241

INFORMAÇÕES IMPORTANTES



Antes de utilizar as MÁQUINAS DE LIMPEZA JACTOCLEAN, leia com atenção e siga rigorosamente todas as instruções contidas neste manual.

Conserve todos os adesivos da máquina e substitua-os caso seja necessário. Esteja atento a qualquer possibilidade de acidente pessoal.

Este aparelho não se destina à utilização por pessoas (inclusive crianças) com capacidades físicas, sensoriais ou mentais reduzidas, ou pessoas com falta de experiência e conhecimento, a menos que tenham recebido instruções referentes à utilização do aparelho ou estejam sob a supervisão de uma pessoa responsável pela sua segurança. Recomenda-se que as crianças sejam vigiadas para assegurar que elas não estejam brincando com o aparelho.

QUANTO À INSTALAÇÃO

- Antes de instalar a máquina, certifique-se de que a rede local é compatível com a do equipamento. Em hipótese alguma elimine o pino de aterramento do plugue.
- Conecte o plugue somente em tomadas corretamente aterradas.
- Não toque na tomada ou plugue com as mãos molhadas.
- Inspecione o cabo elétrico antes de usar a máquina. Se estiver danificado, ele deve ser substituído pelo fabricante, ou agente autorizado, ou pessoa qualificada, afim evitar riscos.
- Em locais onde existe grandes variações na tensão, poderá ocorrer:
 - 1- O motor não consegue partir
 - 2- O motor desliga durante o uso.

Em ambos os casos, aguarde alguns minutos e tente funcionar novamente. Se não conseguir, entre em contato com a Assistência Técnica.

ANOTAÇÕES

GARANTIA

- Utilização de peças não originais JACTOCLEAN;
- Defeitos causados pela falta de lubrificação, limpeza ou ausência do filtro na entrada de água ou sucção de aditivos;
- Alteração ou destruição da Plaqueta de Identificação do Produto;
- Alteração no equipamento ou de qualquer característica original;
- Abusos ou negligências para com as recomendações do fabricante;
- Preenchimento incompleto ou incorreto do CERTIFICADO DE GARANTIA;
- PERDA DA NOTA FISCAL DE COMPRA;
- Danos causados por agentes de natureza regional, como por exemplo, quebra do cabeçote devido congelamento da água em seu interior, provocado por baixa temperatura.
- Utilização de produtos de PH não neutros, passando pelo circuito interno da máquina.

ITENS EXCLUÍDOS DA GARANTIA:

- Defeitos decorrentes de acidentes;
- Óleo lubrificante;
- Peças que apresentarem desgaste natural pelo uso, SALVO DEFEITOS DE FABRICAÇÃO, MONTAGEM OU DE MATÉRIA-PRIMA;
- Danos de natureza pessoal ou material do usuário, proprietário ou terceiros;
- Deslocamentos e mobilização de pessoas e veículos;
- Deslocamentos e fretes dos equipamentos, peças e componentes, para garantias não concedidas.

GENERALIDADES:

- A troca de peça(s) em garantia não prorroga e nem reinicia o período de garantia;
- MESMO DENTRO DO PERÍODO DE GARANTIA, É DE RESPONSABILIDADE DO PROPRIETÁRIO LEVAR O EQUIPAMENTO COM TODOS OS SEUS ACESSÓRIOS AO SERVIÇO AUTORIZADO DE SUA PREFERÊNCIA CASO NECESSITE DE ALGUM TIPO DE REPARO;
- Atrasos eventuais na execução dos serviços não conferem direito ao proprietário à indenização e nem à extensão do prazo de garantia;
- À Jacto é facultado o direito de introduzir modificações ou paralisar a fabricação do equipamento sem prévio aviso;
- Qualquer sugestão, dúvida ou reclamação contate nosso Serviço de Atendimento ao Cliente: Av. Perimetral, 901 - Distrito Industrial - CEP 17580-000 - Pompéia - SP - Brasil- Fone:(14) 3405-3010 - ou ligue grátis: 0800 - 131513 - Fax: (14) 3405-3030 - e-mail: assistencia.clean@jacto.com.br. O horário do nosso atendimento comercial é de segunda a sexta-feira das 07h15 às 17h18.

MÁQUINAS AGRÍCOLAS JACTO S.A. JACTOCLEAN

INFORMAÇÕES IMPORTANTES

QUANTO A UTILIZAÇÃO

- Não funcione a máquina sem alimentação de água ou solução.

ATENÇÃO

- Nunca utilize a máquina com as mangueiras dobradas e também em contato com superfícies cortantes.

- Ao desligar a máquina, acione o gatilho para despressurizar o sistema.
- Use sempre calçados com sola de borracha ou outro material isolante.

- Não transporte o equipamento arrastando-o pela mangueira tão pouco pelo cabo elétrico.

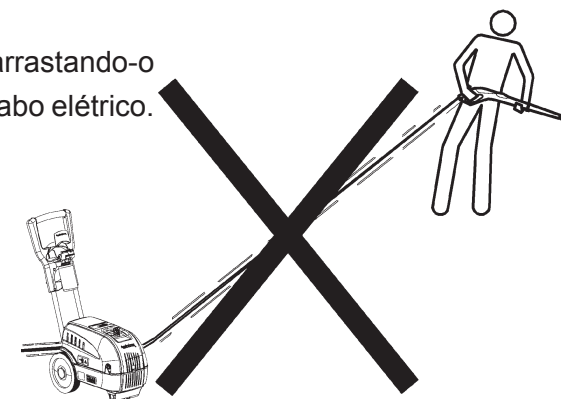

- Quando a temperatura ambiente estiver abaixo de 0°C, a água no interior da bomba pode congelar, ocasionando a quebra do cabeçote. Por isso, em temperaturas baixas, retire toda a água do interior da bomba.

"Água: pode faltar. Não desperdice."

INFORMAÇÕES IMPORTANTES

- Não dirija o jato contra pessoas ou animais, pois o jato de alta pressão pode causar graves ferimentos.
- Não direcione o jato contra equipamentos elétricos ou qualquer superfície sensível. Não direcione o jato d'água sobre a máquina.



- Não permita que crianças ou pessoas despreparadas utilizem este equipamento. **AVISO:** Mangueiras de alta pressão, conexões e engates são importantes para segurança do aparelho. Use somente mangueiras, conexões e engates recomendados pelo fabricante.

- Mantenha crianças e pessoas despreparadas longe da área de trabalho da máquina.
- Não direcione o jato contra si mesmo ou em outros com o objetivo de limpar roupas ou sapatos.



- Redobre os cuidados ao utilizar o equipamento próximo a substâncias inflamáveis, a fim de evitar que um vazamento de energia (faíscas) possa causar incêndios. **ATENÇÃO:** Não use o aparelho ao alcance das pessoas, a menos que usem protetor vestuário.

GARANTIA

TERMO DE GARANTIA

MÁQUINAS AGRÍCOLAS JACTO S.A. - *JACTOCLEAN*, garante o equipamento identificado neste manual, obrigando-se a reparar ou substituir peças e componentes que, em serviço e uso normal, segundo as recomendações técnicas, apresentarem **DEFEITOS DE FABRICAÇÃO OU DE MATÉRIA-PRIMA**, obedecendo as seguintes regras:

A "GARANTIA LEGAL" conforme a lei do consumidor, é de 03 MESES. Mangueiras, Bicos, Válvulas, Gaxetas, Retentores e Anéis de vedação, são peças consideradas de desgastes normais, diretamente influenciadas pelas condições de uso, como por exemplo a qualidade da água e a forma de utilização. Estas peças estão cobertas por esta garantia, apenas para defeitos de fabricação ou de matéria prima.

A "GARANTIA ADICIONAL" é de 09 MESES para as demais peças do equipamento, sendo superior a que assegura a legislação, totalizando 12 MESES (1 ANO), desde que todas as condições de uso, manutenção e termos de garantia sejam seguidas conforme descrito no Manual de Instruções do produto.

CONDIÇÕES PARA GARANTIA:

- O equipamento deverá ter a **NOTA FISCAL**. Caso haja necessidade de manutenção, a nota fiscal deverá ser apresentada ao **SERVIÇO AUTORIZADO**.
- O equipamento não deverá apresentar marcas de utilização de chaves ou violação na regulagem de pressão.
- Qualquer suspeita de defeito, pare o uso e leve o equipamento ao **SERVIÇO AUTORIZADO** para evitar o agravamento do problema.

NOTA: A SUBSTITUIÇÃO DE COMPONENTES COMPLETOS COMO O PRÓPRIO EQUIPAMENTO OU O GATILHO SÓ SERÃO FEITAS CASO O DEFEITO NÃO POSSA SER SANADO PELA SIMPLES TROCA DE PEÇAS OU PARTES DO COMPONENTE.

PERDA DO DIREITO DE GARANTIA:

A ocorrência de quaisquer dos fatos abaixo citados, determinará o cancelamento automático e a perda da garantia:

- Instalação fora das especificações pela não leitura do **MANUAL DE INSTRUÇÕES**;
- Utilização do equipamento em desacordo com as recomendações técnicas do **MANUAL DE INSTRUÇÕES** e da **PLAQUETA DE IDENTIFICAÇÃO DO PRODUTO**;
- Utilização de acessórios não recomendados pelo fabricante;
- Consertos realizados em oficinas ou por pessoas não autorizadas pelo fabricante;

LIMPEZA E ARMAZENAMENTO DO EQUIPAMENTO

As máquinas de limpeza JACTOCLEAN devem ser limpas somente com pano umedecido em água. Não jogue água para não danificar os componentes elétricos. A limpeza da carenagem não deve ser feita com thinner ou similares.

Em regiões sujeitas a baixas temperaturas, após o uso, deve-se esgotar todo o líquido existente no cabeçote da bomba a fim de evitar danos.

PROCEDIMENTOS

- Desconecte a mangueira de sucção nº1 e em seguida a mangueira de alta pressão nº2.

- Ligue a máquina nº 3, por cerca de 10 segundos e certifique-se de que a água ou solução depositada no cabeçote foi expelida.

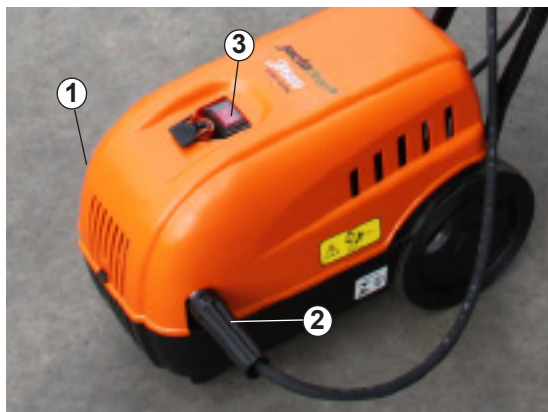

NOTA: Após um longo período de armazenagem do equipamento, pode surgir a formação de incrustações na bomba, dificultando o arranque do motor. Neste caso, é necessário girar o eixo do motor

manualmente antes de ligar a máquina à tomada, para romper a crosta existente na bomba, o que irá normalizar o arranque do motor. Para isto, introduza uma chave de fenda grande pela grade traseira até alcançar o eixo do motor e gire várias vezes no sentido horário.

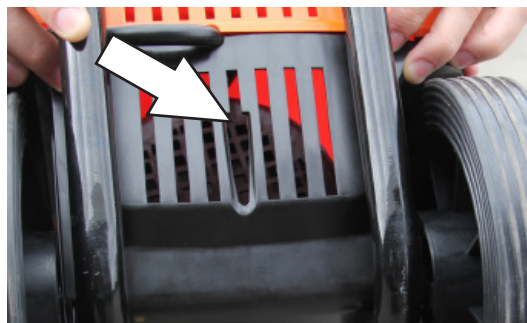

A máquina depois de estar devidamente limpa deve ser guardada em lugar seco e coberto.

INFORMAÇÕES IMPORTANTES

- Após o uso, travar a alavanca do gatilho, para evitar um acionamento involuntário.

Não use o aparelho se o cabo de alimentação ou partes importantes do aparelho estiverem danificados, por exemplo, dispositivos de segurança, mangueiras de alta pressão, pistolas.

Se uma extensão for usada, o plug e a tomada devem ser a prova d'água.

AVISO: Extensões inadequadas podem ser perigosas.

- Não trabalhe na chuva ou com trovoadas.

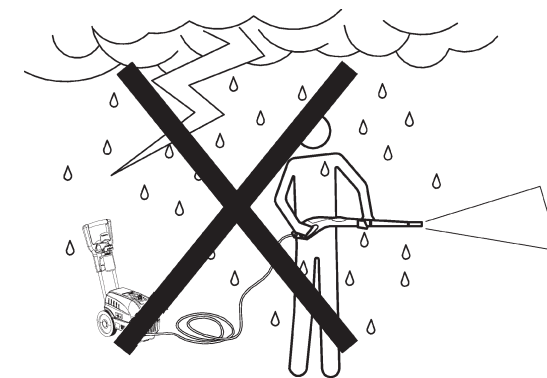
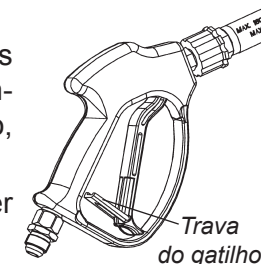

ATENÇÃO

- EM CASO DE INCÊNDIO NUNCA DIRIJA O JATO CONTRA EQUIPAMENTOS ELÉTRICOS OU A PRÓPRIA REDE ELÉTRICA. NÃO UTILIZAR COMO ADITIVOS PRODUTOS TÓXICOS OU INFLAMÁVEIS.
- NAS MÁQUINAS J 7200, É PRECISO OBSERVAR SEMPRE O BOTÃO LIGA/DESLIGA ANTES DE ACIONAR O GATILHO, POIS A MÁQUINA PODE ESTAR LIGADA E O SISTEMA PRESSURIZADO.

- Antes de qualquer manutenção, desligue sempre o equipamento da tomada e despressurize o sistema.

- A água que flui do refluxo preventivo é considerada não potável.

IDENTIFICAÇÃO DO EQUIPAMENTO

PLAQUETA DE IDENTIFICAÇÃO

Na parte inferior da carenagem está fixada uma plaqueta contendo informações sobre o modelo da máquina, que será necessário no preenchimento do certificado de garantia.

MODELO		
SÉRIE		
TENSÃO:	VAZÃO NOMINAL:	
FREQUÊNCIA:	PRESSÃO DE ENTRADA:	
CORRENTE:	PRESSÃO NOMINAL:	
POTÊNCIA:	PRESSÃO PERMISSÍVEL:	
PROTEÇÃO: IPX5	TEMPERATURA MÁX:	

APRESENTAÇÃO DO EQUIPAMENTO

- 1 - J 7200 (desmontada);
- 2 - Cabo;
- 3 - Suporte do cabo;
- 4 - Gatilho com mangueira de alta pressão;
- 5 - Extensão;
- 6 - Manual de instruções, Rede de assistência técnica autorizada, engate rápido, parafuso M6x35 (08 peças), parafuso M6x16 (02 peças), arruela de pressão (10 peças), arruela lisa (08 peças), porca sextavada (10 peças), orelha de fixação direita (01), orelha da fixação esquerda (01).



MÁQUINAS AGRÍCOLAS JACTO S.A. / JACTOCLEAN adota para seus produtos uma política de contínuo aprimoramento. Portanto, reserva-se o direito de alterar os seus produtos sem prévio aviso e sem incorrer qualquer obrigação decorrentes de tais alterações.

ESQUEMA ELÉTRICO - J 7200

Máquina de Limpeza de Alta Pressão (127 V)

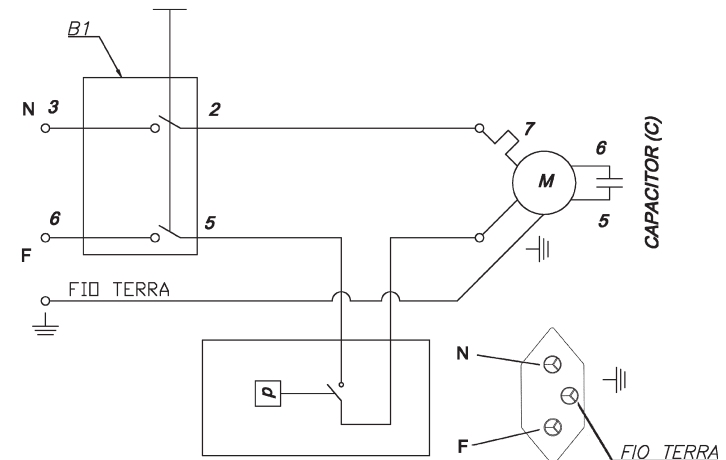

Máquina de Limpeza de Alta Pressão (220 V)

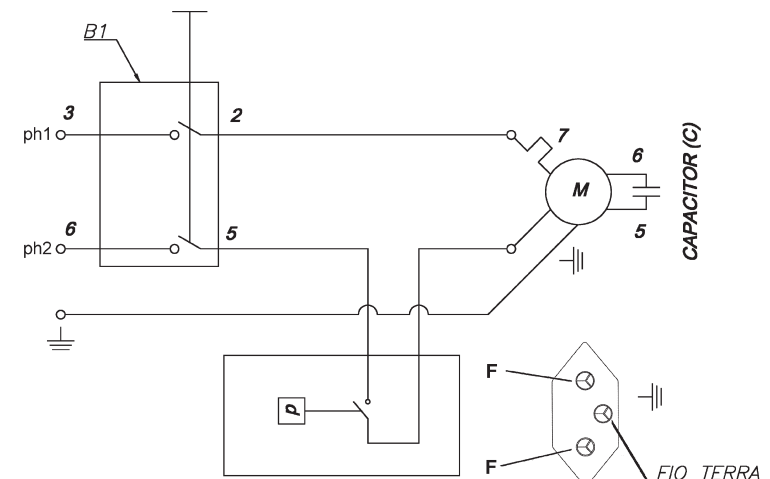

C = Capacitor permanente

M = Motor

B1 = Chave liga-desliga

P = Pressostato

7 = Protetor térmico no motor

Fio Terra: Deve ser conectado ao pino redondo da tomada.

Certifique-se de que a rede esteja protegida contra pane na instalação elétrica.

Fio para ligar tomada deve ser de 2,5 mm² e para o terra de 1,0 mm².

PROBLEMAS: DEFEITOS, CAUSAS E CORREÇÕES

DEFEITOS	CAUSAS	CORREÇÕES
A máquina liga, mas não atinge a pressão de trabalho ou ocorre oscilação na pressão	Entrada de ar na sucção	- Verificar as conexões e mangueira de sucção da bomba. Acionar a alavanca do gatilho por diversas vezes. - Ligar a máquina várias vezes, sem a mangueira de pressão.
	Vedações no sistema de sucção danificadas	- Substituí-las.
	Filtro de sucção sujo	- Limpar.
	Abastecimento insuficiente	- Abrir a torneira. - Verificar a vazão da torneira (deve ser de 8,0 l/min no mínimo).
	Bico desgastado	- Trocar o bico.
	Insuficiência de água ou solução devido à altura (quando se trabalhar por sucção)	- Trabalhar dentro do limite máximo de altura para succionar a água ou solução. (1 metro no máximo).
Motor "ronca" e não dá partida	Insuficiência de tensão na rede	- Verificar a ligação da rede elétrica (consulte um electricista).
	Bitola errada da extensão do cabo	- Se estiver usando extensão, verifique a bitola correta do fio conforme instruções do item "Instalação Elétrica".
	Plug de ligação mal encaixado	- Verificar se o plug está totalmente inserido na tomada.
	Mangueira de pressão pressurizada	- Acionar a alavanca do gatilho para despressurização.
	Bomba bloqueada por estar muito tempo parada	- Proceder conforme instruções descritas sobre "Limpeza e Man. do Equipamento"
Vazamento de óleo	Retentores ou anéis de vedação danificados	- Procurar assistência técnica autorizada.
	Suspiro do medidor de nível entupido	- Desobstruir o furo do medidor de nível. Procurar assistência técnica autorizada.
A máquina não succiona aditivos	Canal de sucção de aditivos entupido	- Providenciar limpeza.
Vazamento de água ou solução	Gaxetas gastas	- Procurar assistência técnica autorizada para substituí-las.
Motor não desliga após alguns segundos do gatilho fechado (Somente modelos com stop total)	Micro não está sendo acionado	- Procurar assistência técnica autorizada.
Motor liga sozinho enquanto o gatilho está fechado (Somente modelos com stop total)	Vazamentos internos no gatilho	- Procurar assistência técnica autorizada.

NOTA: Ao iniciar o uso, a máquina poderá apresentar um pequeno vazamento de água nas gaxetas, que irá diminuir ou parar posteriormente. Durante o uso, é admissível vazamento de até 3 gotas por minuto para cada gaxeta, pois isso não prejudicará o funcionamento da máquina.

ESPECIFICAÇÕES TÉCNICAS

MÁQUINAS DE LIMPEZA DE ALTA PRESSÃO - J 7200	127 V (60 Hz)	220 V (60 Hz)	254 V (60 Hz)
Vazão máxima (l/min.)	6	7,5	7,5
Pressão nominal (bar - lbf/pol ²)	90-1300	110-1600	110-1600
Pressão nominal (MPa)	9	11	11
Pressão permissível (bar - lbf/pol ²)	134-1950	166-2400	166-2400
Pressão permissível (MPa)	13	17	17
Tensão (V)	127	220	254
Potência consumida (W)	1650	2290	2290
Corrente (A)	13,5	10,5	9,1
Frequência (Hz)	60	60	60
Grau de proteção	IPX 5	IPX 5	IPX 5
Vazão de entrada (l/min.)	10	10	10
Nível de pressão sonora LpA (dB)	68	74	74
Aceleração (r.m.s.) no braço do operador gatilho (m/s ²)	0,35	0,32	0,32
Aceleração (r.m.s.) no braço do operador Lança ou extensão (m/s ²)	0,36	0,29	0,29
Força de recuo no gatilho (N)	15	20	20
Temperatura máxima na entrada d'água ou solução (C°)	40	40	40
Pressão máxima de entrada d'água ou solução (bar-lbf/pol ² -MPa)	2-30-0,2	2-30-0,2	2-30-0,2
Tipo de óleo da bomba	15W40	15W40	15W40
Capacidade de óleo (ml)	120	120	120
Dimensões (após a montagem)			
Comprimento (mm)	635	635	635
Largura (mm)	390	390	390
Altura (mm)	860	860	860
Peso (kg)	16,5	18	18

OBS.: Variação na pressão nominal ± 10%.

INSTALAÇÃO ELÉTRICA

CABO COM PLUGUE DE ATERRAMENTO

Este equipamento está montado com um plugue de 3 pinos. O pino central está ligado à carcaça da bomba, que conectado à tomada fica em contato direto com o fio terra da rede, aumentando a segurança do usuário.

- Não elimine o pino de conexão terra;
- Não use adaptadores que eliminem esta conexão;
- Não tente conectar o plugue de 3 pinos em uma tomada em desacordo com a norma NBR 14136;

PLUGUE 2P + T - CONFORME NORMA NBR 14136

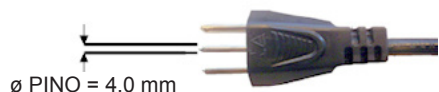

Ø PINO = 4,0 mm

P25 para máquinas até 10A

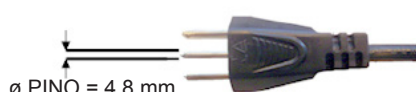

Ø PINO = 4,8 mm

P27 para máquinas acima de 10A até 20A

CABOS E EXTENSÃO

- Em hipótese alguma utilize extensão que não permita o uso do pino de acoplamento do fio terra.
- Use extensões cuja especificação seja igual ou superior à recomendada neste manual.
- Sempre desconecte a extensão da tomada antes de desconectá-la da máquina.
- Use extensão conforme tabela abaixo.
- Inspeccione o cabo elétrico antes de usar. Não use se estiver danificado.
- A conexão para alimentação elétrica deverá ser feita por um electricista qualificado e obedecendo a norma IEC 60364-1

TABELA SOBRE BITOLAS DE FIOS

A fiação da rede e extensões elétricas devem seguir as recomendações da tabela abaixo.

TENSÃO	COMPRIMENTO DO CABO	SECÇÃO (mm ²)	BITOLA (AWG)
220 V / 254 V	até 20 m	1,5	14
220 V / 254 V	de 20 a 50 m	2,5	12
127 V	até 20 m	2,5	12
127 V	de 20 a 50 m	4,0	10

MANUTENÇÃO

NOTA: CONTATE ANTES DE QUALQUER MANUTENÇÃO O SERVIÇO DE ASSISTÊNCIA TÉCNICA AUTORIZADA.

- Retire o plug da tomada antes de efetuar qualquer manutenção na máquina.



- Faça a troca de óleo a cada 400 h de trabalho ou semestralmente.

1º- Gire 1/4 de volta (sentido anti-horário), o puxador da vareta e puxe-o para cima.

2º- Vire a máquina de forma que todo o óleo escoe.

3º- Substitua o óleo (vide página Especificações Técnicas).

No intervalo de troca de óleo, se houver necessidade, apenas complete o nível.

- Limpe o filtro de sucção sempre que o mesmo apresentar sujeiras ou incrustações que venham impedir a entrada de água na bomba.

- Quando a limpeza do filtro não for mais possível pode-se trocar o filtro RG: 592139.

- Para limpeza utilize uma escova de nylon macia com água limpa.

ATENÇÃO: Utilizar para reposição somente peças originais Jactoclean. Isto é muito importante para valer seu direito a garantia.



Para garantir a segurança do aparelho, use somente peças de reposição originais do fabricante ou aprovados pelo fabricante.

FUNCIONAMENTO

- Destrave o gatilho e mantenha-o acionado.
- Acione o botão liga/desliga.

OBS.: Após o uso do equipamento, travar a alavanca do gatilho para evitar um acionamento involuntário.

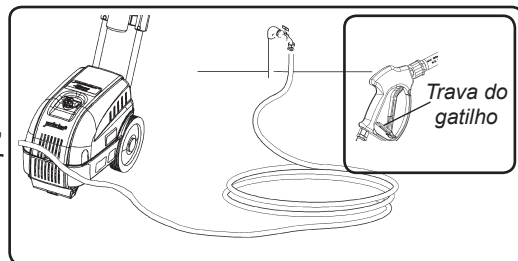

NOTA: Antes de iniciar o trabalho é necessário manter acionada a alavanca do gatilho para evitar sobrecargas no motor. Ao ligar a máquina, ocorrerá uma força de reação no gatilho, portanto, segure firmemente a pistola.

REGULAGEM DO JATO

- O jato de água pode ser em forma de leque ou concentrado. Seu formato é obtido através de um simples giro na ponta da lança (manopla externa).

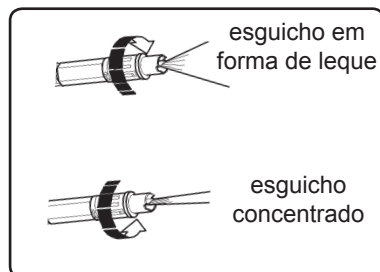

INSTALAÇÃO HIDRÁULICA

DIRETO NA REDE

- A mangueira de sucção deve ser reforçada e possuir diâmetro nominal de 1/2" (13 mm) para evitar estrangulamento.

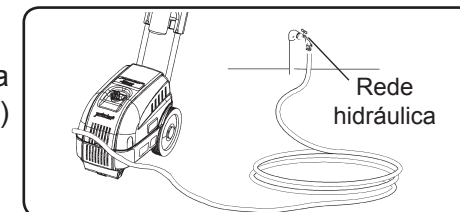

ATRAVÉS DO DEPÓSITO

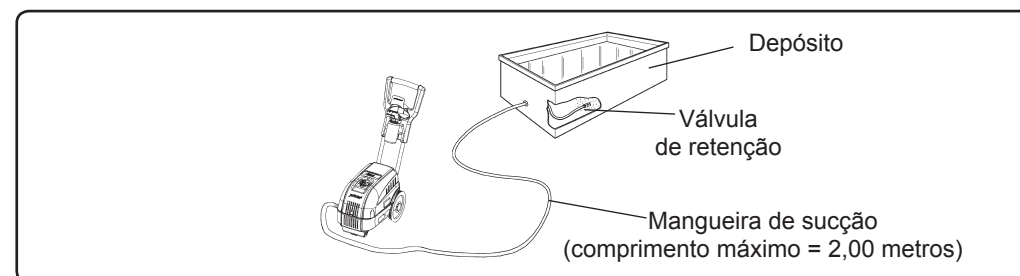

- Antes de iniciar o trabalho, encher a mangueira de sucção com água ou solução para eliminar o ar existente na mangueira e no cabeçote da bomba.

- Na extremidade da mangueira que irá ficar submersa no depósito (mangueira de sucção), recomendamos acoplar uma válvula de retenção (a válvula não é fornecida pela JACTOCLEAN), para que a mangueira permaneça sempre cheia de água ou solução.

ATENÇÃO: Preferencialmente, a máquina deverá estar no mesmo nível ou abaixo do depósito. Não posicione a máquina a uma altura superior a 1 m do nível da água ou solução.

MONTAGEM DO CARRINHO

MÁQUINA DE ALTA PRESSÃO

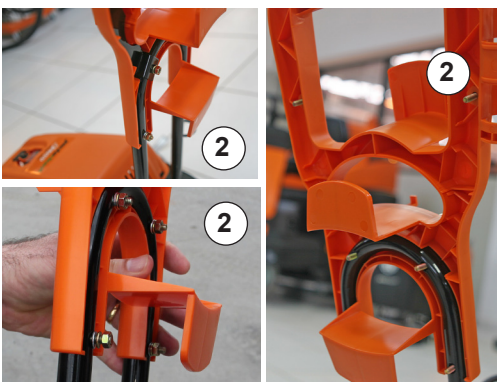
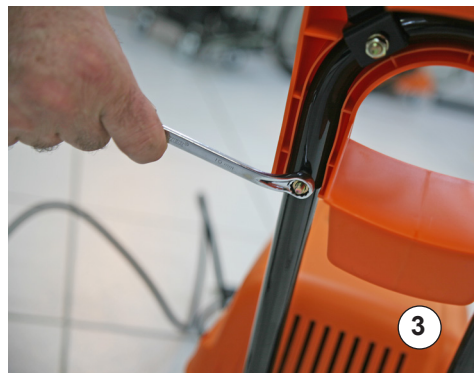
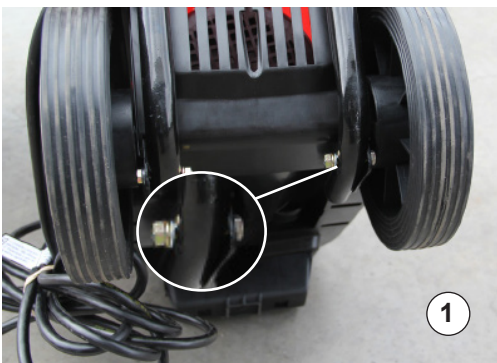

1- Monte o suporte do cabo na J 7200. No detalhe da imagem mostramos que a arruela de pressão e a arruela lisa devem ser montadas do lado da porca, e a cabeça do parafuso deverá estar posicionada do lado da roda do equipamento;

2- Coloque o cabo no suporte, monte as orelhas direita e esquerda e fixe-o com seus parafusos. A arruela lisa e arruela de pressão devem ser montadas do lado da porca de fixação;

3- Aperte os parafusos de fixação do suporte do cabo;

4 - Detalhe frontal do cabo montado

FUNCIONAMENTO

MONTAGEM DA LANÇA

- Encaixe a extensão da lança (1) no orifício existente no corpo do gatilho (2).
- Pressionando a extensão contra o gatilho, gire a mesma para a direita ou esquerda.
- Com a lança já montada, faça um leve movimento para certificar-se de que a extensão esteja corretamente travada no gatilho.

PROCEDIMENTOS PARA O INÍCIO DO TRABALHO

- Verifique o nível de óleo e complete, se necessário, conforme as instruções do item "Manutenção".
- Antes de acoplar a mangueira de alta pressão, funcione a máquina várias vezes (em curto intervalo de tempo) para eliminar o ar do sistema. Esta operação deve ser feita com a máquina ligada a uma torneira ou depósito até que o jato se torne contínuo.

OBS.: Estes procedimentos devem se repetir quando as mangueiras forem desconectadas para o armazenamento.

- Desligue a máquina e acople a mangueira de alta pressão. Primeiramente encaixe a ponta de metal com o anel na saída da máquina e depois comece a rosquear.

